

CHASING

www.chasing.com
support@chasing-innovation.com

GLADIUS mini S

PL Instrukcja obsługi

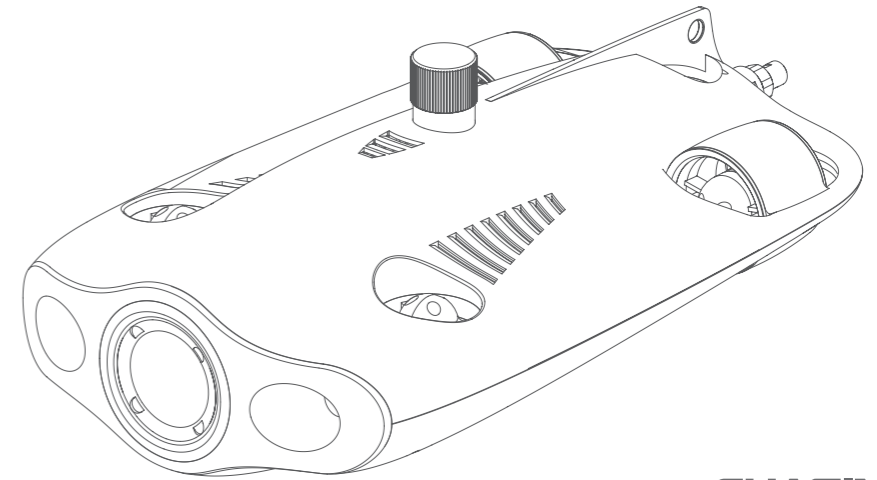

V1.0

CHASING

! Zrzeczenie się odpowiedzialności

Każdy użytkownik musi zapoznać się z tym oświadczeniem przed użyciem drona podwodnego GLADIUS MINI S.

PL Po użyciu tego produktu uznaje się, że użytkownik zapoznał się z poniższym oświadczeniem i zaakceptował jego treść.

Jeśli podczas korzystania z tego produktu dojdzie do obrażeń ciała lub szkód majątkowych (w tym strat bezpośrednich lub pośrednich) z poniższych przyczyn, firma CHASING nie będzie ponosić odpowiedzialności za odszkodowanie.

1. Uszkodzenia spowodowane przez zły stan fizyczny lub psychiczny operatora podczas korzystania z maszyny.
2. Subiektywne zamiary operatora, aby spowodować obrażenia ciała, zniszczenia mienia itp.
3. Odszkodowanie za wszelkie dalsze uszkodzenia spowodowane wypadkiem.
4. Produkt nie jest prawidłowo zmontowany lub nie jest obsługiwany zgodnie z niniejszą instrukcją.
5. Inne szkody spowodowane samodzielną modyfikacją lub wymianą przy użyciu akcesoriów lub części innych niż CHASING, które powodują nieprawidłowe działanie urządzenia ROV.
6. Uszkodzenia spowodowane przez użycie produktów innych niż CHASING lub naśladujących produkty CHASING.
7. Odszkodowanie za uszkodzenia spowodowane błędem obsługi lub błędem w zakresie subiektywnej oceny sytuacji.
8. Problemy takie jak naturalne zużycie, korozja, starzenie się obwodów, które powodują nieprawidłowe działanie urządzenia ROV.
9. Urządzenie ROV uruchamia ostrzeżenie o niskim stanie naładowania akumulatora, ale operator nie przywołuje ROV, doprowadzając do utraty kontaktu z ROV.
10. Wiedząc, że ROV nie pracuje prawidłowo (np. oczywista awaria głównych komponentów, oczywiste wady lub brakujące części), operator umieszcza go w wodzie, doprowadzając do jego uszkodzenia.
11. Uszkodzenia spowodowane używaniem ROV na wrażliwych wodach, takich jak strefy wojskowe i otwarte obszary oceaniczne, bez oficjalnego zezwolenia.
12. Eksploatacja ROV w niesprzyjających warunkach wodnych (np. silny wiatr, duże fale, błoto i piasek).
13. ROV napotyka niekontrolowane sytuacje, takie jak mocne uderzenia, tsunami, połknięcie przez zwierzę.
14. Szkody związane z danymi wizerunkowymi uzyskanymi przez operatora ROV, które naruszają prawa własności intelektualnej.
15. Inne szkody, które nie wchodzą w zakres odpowiedzialności firmy CHASING.

ROV

GLADIUS MINI S to podwodny dron przeznaczony do robienia zdjęć pod wodą, badań naukowych i przeprowadzania inspekcji bezpieczeństwa. W porównaniu z poprzednią generacją GLADIUS MINI, model MINI S umożliwia mocowanie chwytaków, kamer sportowych itp. Zwiększono pojemność akumulatora, a jego żywotność jest większa o 70%. Dzięki opatentowanej technologii silnika CHASING zmniejszono ryzyko zakleszczenia piasku. ROV posiada wbudowaną kamerę EIS 4K / 12 milionów pikseli, 2 światła LED o mocy 1200 lumenów oraz kartę pamięci micro SD o pojemności 64 G. Profesjonalny, przewodowy pilot zdalnego sterowania umożliwia stabilną pracę i ciągłe połączenie. Kompaktowy kadłub ze stopu aluminium (waga poniżej 3 kg) i opcjonalny E-Reel umożliwiają szybkie uruchomienie drona w ciągu 3 minut przez jedną osobę. Jest to lekki, łatwy w użyciu i niezawodny dron podwodny.

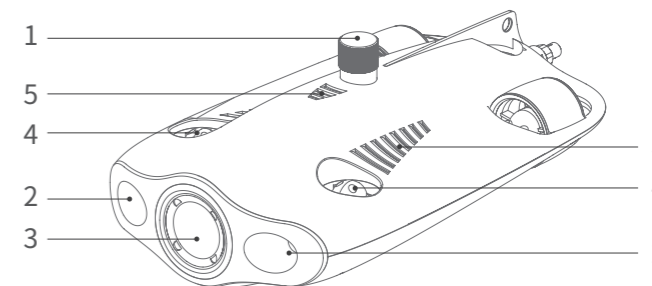

1. Gniazdo karty SD
2. Światło LED
3. Kamera
4. Pędnik
5. Otwór spustowy / otwór wydechowy
6. Gniazdo kabla połączeniowego / port ładowania
7. Obszar instalacji akcesoriów

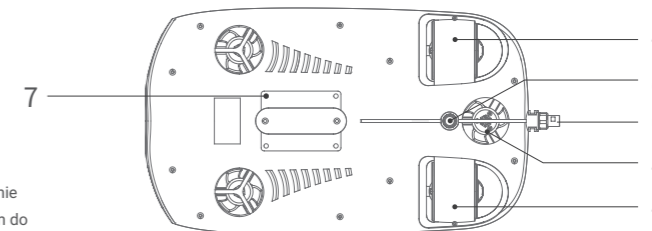

8. Port urządzeń peryferyjnych (⚠️ Uwaga: Gdy zewnętrzne urządzenie nie jest podłączone, należy wkręcić wtyczkę przed dopuszczeniem do kontaktu z wodą).

Pilot

PL

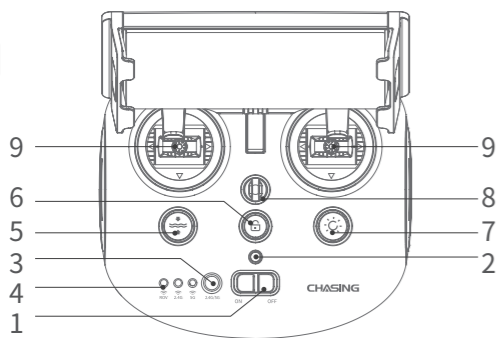

1. Przełącznik zasilania: włącz/wyłącz pilot zdalnego sterowania.
2. Kontrolka zasilania: zielone światło (wysoki poziom naładowania); niebieskie światło (średni poziom naładowania); czerwone światło (niski poziom naładowania).
3. Przełącznik Wi-Fi: przełącz między siecią Wi-Fi 2,4 G / 5 G.
4. Wskaźnik podłączenia pilota zdalnego sterowania: ROV / 2,4 G / 5 G.
5. Resetowanie jednym klawiszem: w dowolnej pozycji ROV można zresetować go do pozycji poziomej. Naciśnij i przytrzymaj, aby przełączyć tryb sterowania.
6. Odblokuj: zablokuj/odblokuj silnik. Aktualny stan silnika można sprawdzić w aplikacji.
7. Przycisk sterowania światłem zmniejszającym kontrast: sterowanie światłem zmniejszającym kontrast [wyt. / średnia jasność / wysoka jasność].
8. Klamra bezpieczeństwa: może być używana z linką zabezpieczającą, aby zapobiec upadkowi pilota.
9. Dźwignia sterująca: służy do sterowania ROV. Zapoznaj się z pozycją nawigacji, aby uzyskać informacje o określonych działaniach.

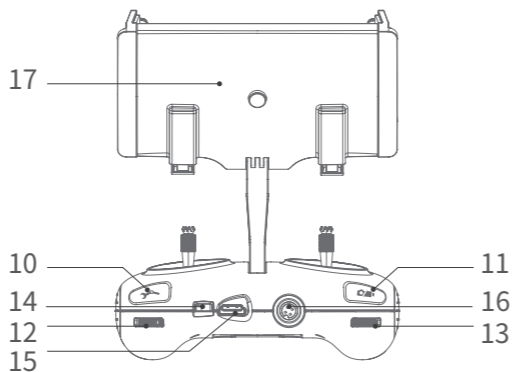

10. Przycisk chwytaka: naciśnij i przytrzymaj, aby włączyć/wyłączyć chwytak.
11. Film/zdjęcie: krótkie naciśnięcie, aby zrobić zdjęcie / rozpocząć lub zakończyć nagrywanie; długie naciśnięcie, aby przełączać się między trybami zdjęć i filmów.
12. Prawe pokrętko przewijania: sterowanie otwieraniem i zamykaniem chwytaka.
13. Lewe pokrętko przewijania: dostosuj kąt nachylenia.
14. Port typu C: bezpośrednia komunikacja między pilotem a telefonem komórkowym / tabletem.
15. Port HDMI: wyjście obrazu w wysokiej rozdzielczości 1080 P w czasie rzeczywistym.
16. Gniazdo kabla połączeniowego / port ładowania.
17. Uchwyt na telefon/tablet: służy do mocowania telefonu komórkowego / tabletu. Otwórz oba końce, aby włożyć urządzenie, a następnie naciśnij przycisk z tyłu, aby zamocować urządzenie.

⚠ Uwaga: Gwarancja nie obejmuje uszkodzeń powstałych na skutek zanurzenia w cieczy. Aby uniknąć uszkodzeń, nie wkładaj pilota do wody.

Kontrolka pilota

Akumulator: Kontrolka akumulatora może świecić się na trzy sposoby. Czerwony: światło pozostaje włączone bez migania, gdy poziom naładowania akumulatora wynosi od 10% do 30%; czerwone światło miga, gdy poziom naładowania wynosi od 0% do 10%. Niebieski: niebieskie światło pozostaje włączone bez migania, gdy poziom naładowania akumulatora wynosi od 30% do 70%.

Zielone: zielone światło pozostaje włączone bez migania, gdy poziom naładowania baterii wynosi od 70% do 100%.

2,4 G: Kontrolka Wi-Fi, zawsze włączona, gdy pasmo częstotliwości 2,4 G działa.

5 G: Kontrolka Wi-Fi, zawsze włączona, gdy pasmo częstotliwości 5 G działa.

ROV: komunikacja między pilotem a ROV (miganie: brak połączenia, świeci: połączenie).

Przycisk resetowania: gdy maszyna nie znajduje się w pozycji pionowej, niebieskie światło pod przyciskiem jest zawsze włączone.

Przycisk odblokowania: po odblokowaniu niebieskie światło pod przyciskiem jest zawsze włączone.

Przycisk światła zmniejszającego kontrast: gdy światło zmniejszające kontrast jest jasne, niebieskie światło pod przyciskiem jest zawsze włączone.

Gdy światło zmniejszające kontrast jest słabe, niebieskie światło pod przyciskiem miga. Gdy światło zmniejszające kontrast jest wyłączone, niebieskie światło pod przyciskiem jest wyłączone.

PL

Kabel połączeniowy 100/200 m i nawijarka

Nawijarka służy do przechowywania kabla połączeniowego, a kabel połączeniowy służy do połączenia ROV z pilotem.

1. Gniazdo kabla połączeniowego
2. Powłoka nawijarki
3. Kabel połączeniowy
4. Wisząca klamra

⚠ Uwaga: Nie wkładaj niepodłączonego gniazda kabla do wody i nie pozwól, aby cieś dostała się do środka. Sprawdź, czy pierścień O-ring znajduje się w gnieździe kabla połączeniowego i czy nie jest uszkodzony. Jeśli tak, wymień go przed użyciem.

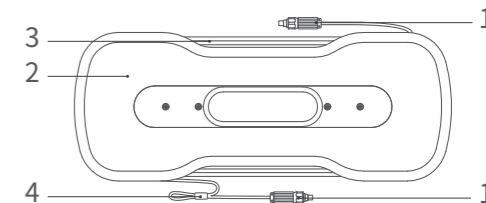

Instalacja i podłączenie

1 Zainstaluj aplikację CHASING GO1

Aplikacja CHASING GO1: (Dla iOS 9.0 / Android 4.4 i nowszych) Zeskanuj poniższy kod QR lub odwiedź iOS App Store / Google Play, aby pobrać.



2 Podłącz ROV i pilot zdalnego sterowania

Podłącz dwa końce kabla połączeniowego do ROV i pilota zdalnego sterowania i dokręć nakrętki mocujące.

⚠ Uwaga: Sprawdź, czy pierścieni O-ring znajduje się w gnieździe kabla połączeniowego i czy nie jest uszkodzony. Jeśli tak, należy ją wymienić.

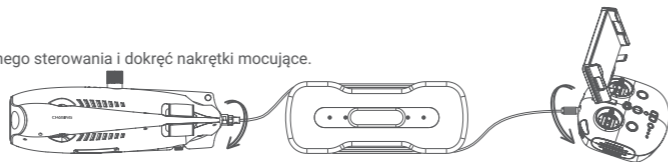

3 Włącz ROV

Włącz przełącznik zasilania (WŁ./WYŁ.) na pilocie. Kontrolka akumulatora 2,4 G lub kontrolka 5 G i wskaźnik ROV zaświecą się światłem ciągłym. Jednocześnie dodatkowa lampka LED na ROV zaświeci się na chwilę i uruchomią się dwa sygnały dźwiękowe autotestu.

⚠ Uwaga: Odblokuj maszynę dopiero wtedy, gdy wszystko jest gotowe i po umieszczeniu jej w wodzie.

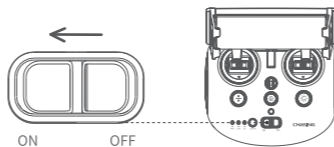

4 Podłącz pilota zdalnego sterowania i telefon komórkowy / tablet

Istnieją dwa sposoby podłączenia pilota zdalnego sterowania do telefonu komórkowego / tabletu. Zalecaną metodą jest użycie kabla.

Poniżej wymieniono metody podłączania.

Metoda 1: Podłączenie pilota przy pomocy kabla

Podłącz dołączony kabel do pilota zdalnego sterowania i telefonu komórkowego / tabletu (użyj kabla, który odpowiada portowi w urządzeniu mobilnym). Podłącz końcówkę z grafiką telefonu komórkowego do telefonu komórkowego / tabletu.

⚠ Uwaga:

- * Jeśli telefon komórkowy / tablet nie nawiązuje połączenia, najpierw spróbuj wyłączyć sieć Wi-Fi w telefonie komórkowym / tablecie. Jeśli wciąż nie można nawiązać połączenia, spróbuj wyłączyć komórkową transmisję danych w telefonie komórkowym / tablecie.
- * Jeśli żadna z powyższych metod nie umożliwia połączenia, być może jest to problem zgodności telefonu komórkowego / tabletu. Spróbuj wybrać drugą metodę: „Połączenie Wi-Fi”.
- * Port typu C w pilocie i kabel pilota zdalnego sterowania nie obsługują ładowania.

Metoda 2: Połączenie Wi-Fi

Wejźdź do interfejsu połączenia Wi-Fi w telefonie komórkowym/tablecie, połącz się z siecią „CHASING_XXXX”, domyślne hasło Wi-Fi: 12345678.

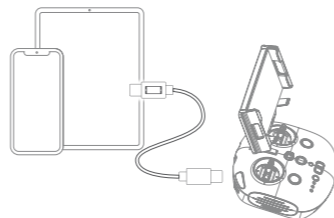

5 Wprowadzenie do interfejsu aplikacji

Po otwarciu aplikacji dotknij przycisku „Uruchom aparat”. Po uruchomieniu aparatu zobaczysz transmisję obrazu w czasie rzeczywistym w aplikacji CHASING GO1.

⚠ Uwaga: Ponieważ aplikacja jest często aktualizowana, informacje o aktualizacjach nie są zawarte w papierowej wersji instrukcji obsługi. Aby uzyskać informacje na temat działania aplikacji i urządzenia, zapoznaj się z interfejsem uruchamiania aplikacji → ikona w prawym górnym rogu → Pomoc → Instrukcja/FAQ lub napisz bezpośrednio na adres support@chasing-innovation.com, aby uzyskać wsparcie techniczne.

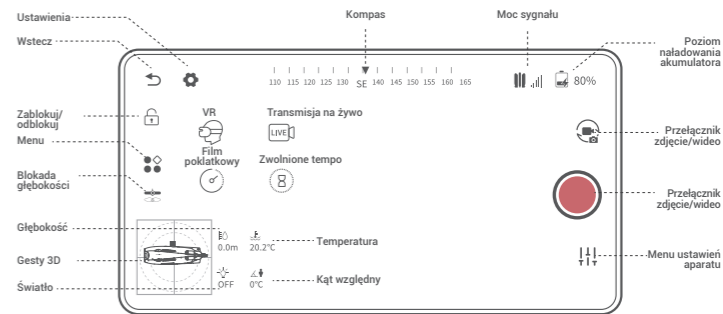

6 Uruchom ROV

1. Gdy ROV nie jest podłączony do urządzenia zewnętrznego, 4-pinowa wtyczka złącza musi być przykręcona, aby zapobiec uszkodzeniu ROV.
2. Podczas uruchomienia ROV przytrzymaj obiema rękami uchwyty po bokach maszyny i delikatnie wrzuć ją do wody. Po odblokowaniu silnika można przystąpić do nurkowania. Aby uzyskać najlepsze wrażenia, zalecamy, aby przed rozpoczęciem głębokość wody przekraczała 1 metr.

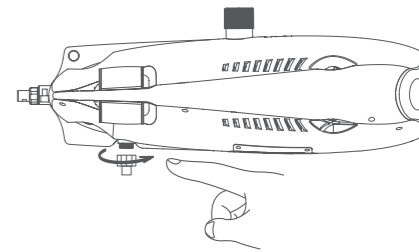

Pobieranie filmów i zdjęć

- 1) Zapoznaj się z krokiem 4, aby połączyć pilota zdalnego sterowania z telefonem komórkowym / tabletem.
- 2) Dotknij opcji „Galeria” w prawym dolnym rogu głównego interfejsu aplikacji.



- 3) Znajdź film/zdjęcie, które chcesz pobrać, i dotknij przycisku pobierania. Po pobraniu film lub zdjęcie zostaną zapisane bezpośrednio w albumie zdjęć w telefonie komórkowym / tablecie. Filmy i zdjęcia są zazwyczaj zapisywane w folderze pobierania na urządzeniach z systemem Android lub w albumie zdjęć na urządzeniach iPhone.

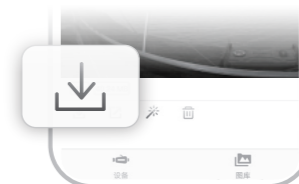







Kopiowanie karty micro SD

- 1) Wyłącz przełącznik zasilania pilota i wytrzymaj wodę z kadłuba ROV (zwłaszcza krople wody na gnieździe karty micro SD).
- 2) Odkręć pokrywę gniazda karty micro SD w lewą stronę i wyjmij kartę micro SD.
- 3) Użyj komputera lub innego urządzenia, aby odczytać zdjęcia i filmy z karty micro SD.

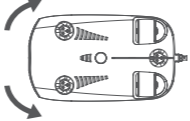
PL

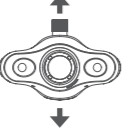
Postawa podczas nawigacji

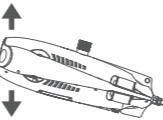
Pilot	Pozycja ROV	Pilot	Pozycja ROV
Lewy drążek sterujący 	Do przodu/ do tyłu 	Lewy drążek sterujący 	Obrót w lewo/prawo 
Prawy drążek sterujący 	Nurkowanie 	Lewe pokrętko przewijania 	Głowica w górę/w dół 

Instrukcje dotyczące ładowania

ROV i pilot zdalnego sterowania: ładowarka 2 w 1 (12,6 V, 3 A) może ładować ROV i pilot zdalnego sterowania.

Kontrolka: czerwone światło oznacza normalne ładowania, zielone światło oznacza, że ładowanie zostało zakończone.

Specyfikacja

ROV

Rozmiar	400 × 226 × 145 mm
Masa	2,7 kg
Akumulator	4800 mAh × 2
Siła wyporu	od -10 g do 10 g
Temperatura pracy	od -10°C do +45°C
Maksymalna głębokość	100 m
Maksymalna prędkość	4 węzły (2 m/sek.)
Maksymalna prędkość wznoszenia/opadania	2 węzły (1 m/sek.)
Maksymalny anty-przepływ	4 węzły (2 m/sek.)
Maksymalna żywotność akumulatora	4 godz.
Liczba cykli akumulatora	>300 razy

Światło LED zmniejszające kontrast

Jasność	2 x 1200 LM
Temperatura kolorów	5000–5500 K
CRI	85
Moc maksymalna	2 x 10 W
Przyciemnianie	Trzy poziomy, regulowane

Czujnik

Inercyjna jednostka pomiarowa (IMU)	3-osiowy żyroskop / przyspieszenie / kompas
Czujnik głębokości	< ± 0,25 m
Czujnik temperatury	+/- 2°C

Zwijarka

Masa	1,8 kg (100 m)
Długość kabla	100, 200 metrów

Kamera

CMOS	1/2,3 cala
Apertura	F1.8
Ogniskowa	1 m
Zakres ISO	100–6400
Pole widzenia	152°
Maksymalna rozdzielczość obrazu	12M (4000*3000)
Typ obrazu	JPEG/DNG
Zwykłe wideo	UHD: 3840*2160 (4K) 30 kl./sek. FHD: 1920*1080 (1080p) 30/60/120 kl./sek.
Maksymalny strumień wideo	60M
Typ wideo	MP4
Karta pamięci SD	64 G

Pilot

Rozmiar	160 × 155 × 125 mm
Masa	685 g
Akumulator	2500 mAh
Czas pracy akumulatora	≥6 godz. (w zależności od środowiska użytkowania)
Działanie bezprzewodowe	Obsługa Wi-Fi
HDMI	Obsługa 1080 P
Uchwyt na telefon komórkowy / tablet	Obsługuje do 10 cali
Typ portu przewodowego	Oświetlenie, micro USB, USB typu C

Ładowarka

Ładowarka	3 A / 12,6 V
Czas ładowania ROV	3,5 godz.
Czas ładowania pilota	2 godz.

▲ Uwaga: Mają tę samą ładowarkę.

PL

Konserwacja i środki ostrożności

PL

1 Bezpieczeństwo nawigacji

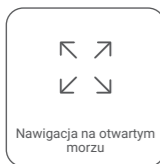

Nawigacja na otwartym morzu



Woda jest stosunkowo czysta, bez gęstych wodorostów.



Upewnij się, że w pobliżu nie ma silnego sygnału radiowego lub radarowego.



Nie nurkuj na głębokość większą niż 100 m.

2 Ochrona akumulatora



Nie należy rozładowywać akumulatora.

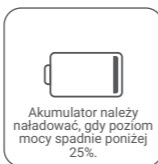

Akumulator należy naładować, gdy poziom mocy spadnie poniżej 25%.



Gdy produkt nie jest używany, akumulator powinien być naładowany na poziomie 50-70%.



Temperatura pracy
-10°C - +45°C

3 Ochrona ładowania

- Należy użyć oficjalnej, standardowej ładowarki.
- Czerwone światło wskazuje na ładowanie.
- Zielone światło wskazuje, że ładowanie zostało zakończone. Ładowarkę należy odłączyć zaraz po zakończeniu ładowania.

4 Silnik/śmigło



Nie dotykaj obracających się śmigieł silnika.



Nie pozostawiaj silnika na biegu jałowym przez ponad 30 sekund w powietrzu, aby uniknąć przegrzania.

⚠ Uwaga: Po użyciu należy wyczyścić nasadki na powierzchni wirnika (upewnij się, że urządzenie jest wyłączone), spłukać czystą wodą i wytrzeć szmatką.

5 Kabel połączeniowy

- Przed użyciem sprawdź, czy w porcie nie ma kropelek wody. Jeśli są, przed użyciem wytrzyj go przy użyciu chłonnej ściereczki dołączonej przez producenta.

6 O-ring

- Sprawdź, czy pierścieni O-ring znajduje się w gnieździe kabla połączeniowego i czy nie jest uszkodzony. Jeśli tak, wymień go przed użyciem.
- Uwaga: Po użyciu w wodzie morskiej zanurz kadłub w słodkiej wodzie na co najmniej 1 godzinę, a następnie włącz urządzenie na 10 minut. Po czyszczeniu wytrzyj ściereczką.

Inne

1. Przed użyciem nie należy włączać dodatkowego światła urządzenia ROV, aby uniknąć przepalenia.
2. Po każdym użyciu należy sprawdzić, czy w śmigła silnika nie zaplątały się żadne przedmioty, takie jak wodorosty lub sieci rybackie. Jednocześnie należy opłukać kadłub czystą wodą, wytrzeć do sucha i włożyć z powrotem do opakowania.
3. Pilota zdalnego sterowania nie można płucać wodą. Należy go przetrzeć ściereczką.
4. Nie należy stawiać ciężkich przedmiotów na maszynie, aby uniknąć uszkodzenia.
5. Dzieci poniżej 16. roku życia mogą używać ROV tylko pod nadzorem osoby dorosłej.
6. Gdy maszyna nie jest używana, nie należy wystawiać jej na działanie promieni słonecznych. Przechowywać w chłodnym miejscu lub w dedykowanym pudełku.
7. Chlorki i inne chemikalia mogą powodować korozję urządzenia. Jeśli w basenie jest wysoka zawartość chloru, nie należy używać ROV.

Pomoc techniczna

Jeśli masz jakiegokolwiek pytania lub problemy techniczne, napisz na adres support@chasing-innovation.com lub skontaktuj się z naszym działem obsługi klienta na czacie na oficjalnej stronie.

Dostęp do najnowszej wersji instrukcji obsługi możesz uzyskać na stronie

<https://www.chasing.com>

Treść może ulec zmianie bez wcześniejszego powiadomienia.

PL